



BOMBEO



SUPPORTING YOUR SUCCESS

BIBUS tiene más de 50 años de experiencia en tecnologías de transmisión, neumática, hidráulica, amortiguación, sistemas de seguridad, automatismos, componentes para construcción de maquinaria y materiales especiales, tales como níquel y aleaciones de níquel, titanio y aleaciones de titanio en barra, tubo, plancha, hilo y consumibles de soldadura.

Nuestros socios están entre los principales fabricantes mundiales.

Fundada en Suiza en 1948, BIBUS se concentraba inicialmente en el mercado local como proveedor y socio, y posteriormente, estableció una red de filiales expandiendo la gama de productos, de cara a cubrir la demanda de sus clientes. La reputación de BIBUS se ha construido sobre la base de su credibilidad como un socio fiable, que suministra productos de la mayor calidad y un alto conocimiento técnico.

Nuestro almacén suizo mantiene en stock más de 250.000 productos listos para entrega inmediata. Si un producto no está en stock, ofrecemos una búsqueda rápida como resultado de nuestra excelente relación con nuestros socios comerciales. Nuestras filiales están conectadas entre sí "online" por lo que podemos acceder a los stocks de cada una de ellas. BIBUS siempre se ha distinguido por trabajar con productos de calidad. Seguimos trabajando día a día para superar las expectativas de nuestros clientes, cumpliendo con las fechas de entrega y proporcionando un amplio soporte técnico. Nuestro equipo de profesionales cualificados es la clave de nuestro éxito. Nuestra empresa pone una gran énfasis en la formación orientada a objetivos, por lo que nuestros clientes tienen asegurada el más completo soporte profesional.



Rua do Arroncal, Vial C – Nave 4A
Parque Empresarial Porto do Molle
36350 NIGRAN (Pontevedra)
España

Tel: +34 986 24 72 86
Fax: +34 986 20 92 47
E-mail: info@bibus.es
www.bibus.es



ÍNDICE DE CONTENIDOS

KRACHT

4
BOMBAS DE ENGRANAJES

 ho-matic

6
VÁLVULAS DE MANGUITO

PTM mechatronics

8
MOTORES NEUMÁTICOS Y
AGITADORES

YTS®

10
BOMBAS NEUMÁTICAS DE
DOBLE DIAFRAGMA

FPL FLOTRONIC® ONE-NUT™ PUMPS

12
BOMBAS NEUMÁTICAS DE
DOBLE DIAFRAGMA



15
NUESTROS DISEÑOS

KF

Bombas de engranajes estándar

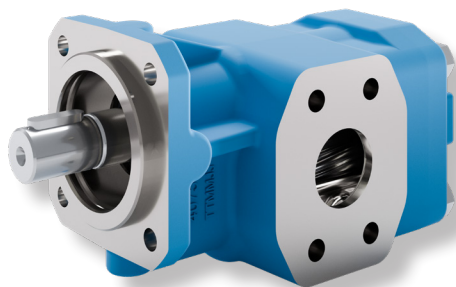

KRACHT es uno de los principales fabricantes de bombas para los sectores de la marina, energías renovables, tecnología de procesos, industria de aceites lubricantes y la hidráulica. Además de los productos estándar, desarrollan bombas especiales para una amplia gama de aplicaciones de tecnología de fluidos. El objetivo es ofrecer a nuestros clientes el máximo nivel de fiabilidad y eficiencia.

Las bombas KRACHT son adecuadas para la circulación de una amplia gama de medios en numerosos ámbitos industriales. Los principales ámbitos de aplicación son el aceite lubricante y la tecnología de procesos, así como las aplicaciones en la hidráulica móvil e industrial. Estas bombas se utilizan para bombear líquidos que tienen una cierta lubricidad. Estos líquidos incluyen aceites, líquidos de frenos, gasóleo, skydrol, pinturas, polioli + isocianato, adhesivos, resinas, grasas, siliconas, barnices, cera, anticongelantes y disolventes.

BT

Bombas de baja velocidad para medios de alta viscosidad

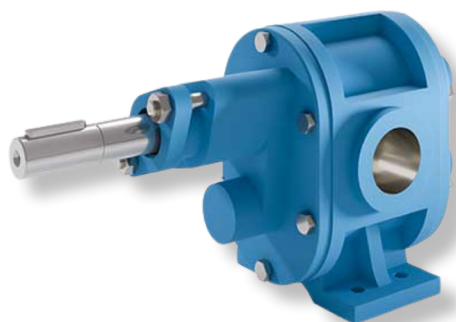

BOMBAS DE TRASIEGO

Las bombas de trasiego son bombas de engranajes externos que se usan en la industria química y de plásticos, en aplicaciones marinas, en el trasiego general de fluidos, aceites lubricantes, combustibles y en el sector de las energías renovables. Las carcasas de las bombas son de fundición, fundición esferoidal y acero inoxidable, y las piezas de los engranajes son de acero de alta calidad. Existe una amplia gama de variantes de sellado para los más diversos requisitos.

BOMBAS DE ENGRANAJES KF

Estas bombas se utilizan para bombear una amplia gama de líquidos. Destacan sobre todo por su amplia gama de variantes, que pueden combinarse según las necesidades y también ampliarse posteriormente gracias a su diseño modular. Las bombas también son excelentes para medios con bajas propiedades lubricantes.

- Cilindrada: 0,5 ... 3.150 cm³/rev.
- Rango de temperatura: -50 ... 200°C
- Presión máxima: ... 25 bar
- Viscosidad: 1,4 ... 100.000 mm²/s

DT

Bomba con revestimiento para medios abrasivos



BOMBAS DE ENGRANAJES BT

Las bombas de la serie BT y BTH son bombas de engranajes de baja velocidad para bombear una amplia gama de líquidos de viscosidad media a alta, siempre que garanticen una cierta lubricación mínima, no contengan partículas sólidas y sean químicamente compatibles. Opción con cámara calefactada en la versión BTH de la bomba.

- Cilindrada: 6,9 ... 1056 cm³/rev.
- Rango de temperatura: -10 ... 220°C
- Presión máxima: ... 8 bar
- Viscosidad: 76 ... 30.000 mm²/s

BOMBAS DE PROCESO

La dosificación de líquidos es la tarea principal en numerosos procedimientos de ingeniería de procesos. Polioli, isocianato, plastificantes, resinas y adhesivos son algunos de los fluidos más importantes con una amplia gama de aplicaciones. Hay que excluir los riesgos en la dosificación de estos líquidos parcialmente tóxicos, corrosivos e inflamables. Descubra nuestras bombas de proceso, tanto estándar como personalizadas para cualquier aplicación.

KF CON REVESTIMIENTO

Especial contra el desgaste y la corrosión



ADP

Bombas dosificadoras de alta precisión



KP

Bombas de engranajes de alta presión



ACOPLAMIENTO MAGNÉTICO

Para estanqueidad absoluta

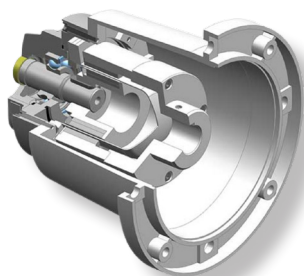

BOMBAS DE ENGRANAJES DT

Bombas de engranajes DuroTec® DT con revestimiento para líquidos abrasivos y poco lubricantes.

- Cilindrada: 3,0 ... 250 cm³/rev.
- Rango de temperatura: -20 ... 150°C
- Presión máxima: ... 150 bar

BOMBAS DE ENGRANAJES KF REVESTIDAS

Bombas de engranajes KF con revestimiento especial contra el desgaste y la corrosión, para la dosificación de fluidos en procedimientos de ingeniería de procesos.

- Cilindrada: 4,0 ... 24 cm³/rev
- Rango de temperatura: -10 ... 200°C
- Presión máxima: ... 50 bar

BOMBAS DOSIFICADORAS ADP

Bomba dosificadora de engranajes externa de alta precisión para la dosificación de fluidos.

- Cilindrada: 0,1 ... 20,0 cm³/rev.
- Rango de temperatura: -20 ... 200°C
- Presión máxima: ... 200 bar

BOMBAS HIDRÁULICAS KP

Las bombas de engranajes KP de alta presión se utilizan preferentemente en sistemas oleohidráulicos: plantas móviles y estacionarias, maquinaria de construcción y agrícola, vehículos municipales y especiales. Los componentes principales son la carcasa y la tapa de la brida. Pueden soportar altas cargas dinámicas, lo que significa que son resistentes a los picos de presión y a las vibraciones continuas. Gracias a su diseño y a los materiales utilizados, las bombas son ideales para su uso en las condiciones de funcionamiento más duras.

- Cilindrada: 1,0 ... 300 cm³/rev.
- Rango de temperatura: -20 ... 150°C
- Presión máxima: ... 315 bar

BOMBAS CON ACOPLAMIENTO MAGNÉTICO

KRACHT fabrica bombas con distintas opciones para el retén del eje, como las bombas con acoplamiento magnético para altas presiones de entrada y estanqueidad absoluta.

BOMBAS ESPECIALES

Además de los productos estándar, KRACHT también desarrolla bombas especiales. Por ejemplo:

- Bomba de aceite lubricante de dos etapas de un motor diesel
- Bomba de prelubricación de un motor diesel de doble combustible
- Bomba de aceite diésel de accionamiento directo
- Bomba de aceite lubricante principal de accionamiento directo con válvula de control
- Bomba de aceite lubricante principal de accionamiento directo para su instalación en el colector del motor
- Bomba de engranajes interna para la lubricación de engranajes
- Bomba de engranajes para la lubricación de engranajes en el sector eólico
- Bombas con cojinete externo de alta resistencia

VÁLVULAS DE MANGUITO



Las válvulas de manguito HOMATIC son dispositivos de cierre para aplicaciones en automatización industrial. Por medio de cambios en la presión de control, por ejemplo usando un controlador de presión proporcional, también se pueden utilizar para medir o regular.

Las válvulas de manguito HOMATIC están diseñadas de acuerdo a la más avanzada tecnología para cumplir con las disposiciones de la Ley de Presión, directiva de aparatos 97/23/CE (certificado TÜV).

Su diseño robusto y sencillo, con pocos componentes, garantiza una alta fiabilidad operativa y larga vida útil. Las válvulas están compuestas por una carcasa con un espacio de control integrado y un manguito cilíndrico coaxialmente instalado. Dado que este tipo de válvula de manguito no requiere un control voluminoso o construcciones de accionamiento, su diseño compacto permite que puedan utilizarse en muchos casos incluso en los espacios más inaccesibles.

AMPLIA GAMA

Para todo tipo de aplicaciones en la automatización industrial.

SOLUCIONES PERSONALIZADAS

También podemos suministrar soluciones personalizadas, adaptadas a tus necesidades.

APLICACIONES

- TÉCNICA DE PROCESADO
- TÉCNICA DE VACÍO
- DOSIFICACIÓN
- MANIPULACIÓN DE POLVOS

INDUSTRIAS

- INDUSTRIA ALIMENTARIA
- INDUSTRIA QUÍMICA
- INDUSTRIA DEL PLÁSTICO
- INGENIERÍA MEDIOAMBIENTAL
- PLANTAS DE TRATAMIENTO DE AGUAS



AHORRO DE ESPACIO

AHORRO DE ENERGÍA

LARGA VIDA ÚTIL

FÁCIL MANTENIMIENTO

POSIBILIDAD DE PERSONALIZACIÓN

FUNCIONAMIENTO

El manguito altamente elástico anclado en la carcasa de la válvula está rodeado por el llamado espacio de control. Si se aplica aire comprimido a este espacio, el manguito, inicialmente redondo, se deforma, se vuelve ovalado y, a continuación se encuentra en una posición preestablecida. La válvula de manguito se mantendrá cerrada, siempre y cuando se mantenga la presión de control.

Si el espacio está sin presión, el manguito se abre por medio de su propia fuerza de rearme, y vuelve a su forma redonda y completa con la ayuda de la presión del fluido.

Con una presión de control aprox. 2,5 bar superior a la presión del fluido, la válvula de manguito HOmatic sella fluidos gaseosos, líquidos, pastosos o en polvo. El manguito altamente elástico rodea cualquier sólido. No se puede garantizar estanqueidad para gases si el medio de flujo está formado principalmente por partículas gruesas.

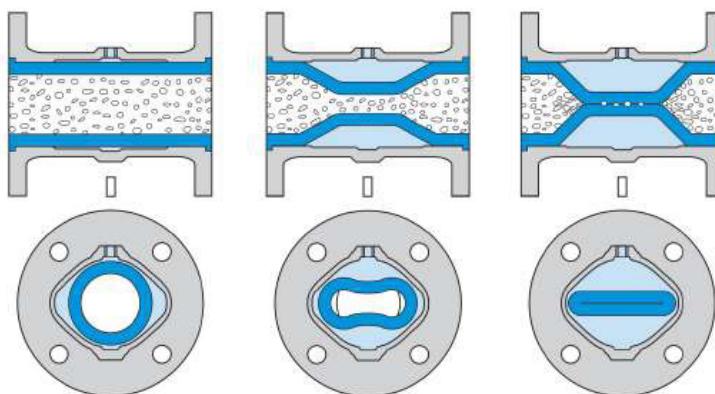

UNO, DOS, TRES...

Las válvulas de manguito HOmatic no necesitan mantenimiento. Su fiabilidad está garantizada incluso después de largos periodos de inactividad. Sin embargo, el manguito está sujeto a desgaste por tensión mecánica, abrasión, envejecimiento, etc. Las válvulas de manguito HOmatic están diseñadas de tal manera que, como pieza de repuesto, el manguito pueda ser sustituido de forma rápida, sencilla y sin necesidad de herramientas especiales.

1 COLOCAR



2 INTRODUCIR



3 GIRAR



MOTORES NEUMÁTICOS

Los motores neumáticos PTM se caracterizan por un alto rendimiento y una gran eficiencia. El principio de pistones radiales, que constituye la base de los motores de PTM, necesita un mínimo de aire comprimido para extraer la máxima potencia con un par extremadamente alto. De este modo, reducen el consumo de aire comprimido hasta un 90% en comparación con los motores de paletas y, por tanto, reducen los costes energéticos.

La construcción de estos motores es puramente mecánica, sin electricidad ni sensores. Por lo tanto, su funcionamiento es extremadamente seguro con respecto al entorno de la aplicación. Por otro lado, los motores se instalan en pocos minutos y son inmediatamente operativos.

A pesar de su elevado par, los motores de aire comprimido PTM son pequeños y compactos. Pueden funcionar tanto en el sentido de las agujas del reloj como en sentido contrario, son resistentes a la parada y son resistentes al agua según la clase de protección IP67. Esto significa que son aplicables con seguridad en entornos húmedos o polvorientos.

Cada tipo de motor tiene características diferentes. Su espectro de aplicación va desde el funcionamiento en dispositivos de tecnología médica y el control de tuberías de agua hasta el accionamiento de máquinas de producción de dinamita en atmósferas explosivas o el funcionamiento de cintas transportadoras en la industria alimentaria.

Además, gracias a la versatilidad de los motores y los años de experiencia técnica, podemos desarrollar máquinas y sistemas a medida.

Para satisfacer los requisitos de los diferentes ámbitos de aplicación y sectores, PTM ha desarrollado seis versiones diferentes:



MOTOR BÁSICO

Para fácil instalación en entornos de producción sin requisitos especiales.



MOTOR IP68

Motores impermeables y resistentes al agua de mar IP68 para la aplicación con y bajo el agua en una profundidad de hasta 40 metros.



MOTOR ATEX

Para uso en atmósferas potencialmente explosivas.



MOTOR SIN FERRITA

Robusto y sin campos magnéticos para aplicaciones sensibles con campos magnéticos. Por ejemplo, equipos de resonancia magnética.



MOTOR INOX

Higiénico, apto para la industria alimentaria, resistente al agua IP68, esterilizable - el todo terreno de los motores neumáticos PTM.



ACCESORIOS

Diversos accesorios que facilitan la integración en cualquier aplicación, completan la gama de motores PTM

AGITADORES

El proceso de agitación es un proceso fundamental en muchas industrias. Ya sea para mezclar sustancias, para mantener un estado físico específico o para la transferencia de calor entre otros muchos usos. ¿Qué proceso de agitación es el adecuado para mi aplicación? ¿Qué impulsor proporciona el mejor rendimiento con respecto al resultado deseado y a la sustancia correspondiente? ¿Qué criterios deben tenerse en cuenta?

Los sistemas de agitación de PTM tienen aplicación en múltiples industrias, principalmente la alimentaria, farmacéutica, química, cosmética y de automatización. Las particularidades y requisitos de estas industrias, como por ejemplo las normas de higiene, la seguridad ATEX o la capacidad de las salas limpias, se han tenido en cuenta a la hora de desarrollar los sistemas de agitación de PTM.

Todos los productos de la Serie Eco cuentan con certificación ATEX y son aptos para zonas ATEX 0/1. La Serie Eco comprende únicamente productos de alta eficiencia. Todos los accionamientos y agitadores generan la máxima potencia y consumen la menor energía, sin transferencia.

Los motores son impermeables con nivel de protección IP67 por lo que pueden utilizarse en entornos húmedos y polvorientos y en aplicaciones en las que es probable que entren en contacto con fluidos o polvo. La gama de productos también ofrece soluciones para cargas radiales extremadamente pesadas, como es habitual en grandes contenedores o sustancias viscosas. Todos los productos de la Serie eco están libres de silicona y son resistentes a la acetona.

La Serie Eco cuenta con una cartera de productos funcionales y eficientes, capaz de ofrecer soluciones para la mayoría de aplicaciones, siempre al día con las últimas tendencias. La gama de productos comprende agitadores completos, motores agitadores, accionamientos agitadores, agitadores de laboratorio, sistemas modulares y accesorios como travesaños, estaciones elevadoras, sistemas de cambio rápido, ejes agitadores y elementos agitadores



HÉLICES DE CUERPO HUECO



HÉLICE DE CINTA HELICOIDAL



DISCO PARA DISOLVER



HÉLICE



TURBINA DE PALETAS



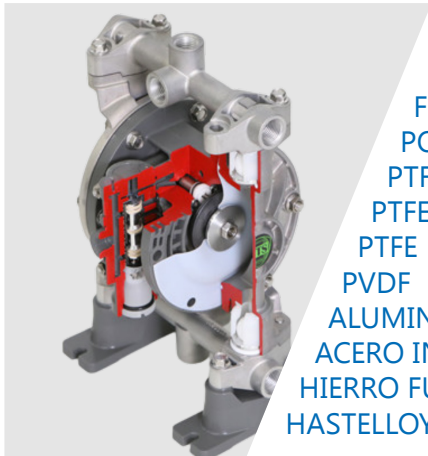

POLIPROPILENO
 POLIPROPILENO CONDUCTOR
 FIBRA DE VIDRIO
 POLIPROPILENO REFORZADO
 PTFE INDUSTRIAL
 PTFE CONDUCTOR
 PTFE DE ALTA PUREZA
 PVDF
 ALUMINIO
 ACERO INOXIDABLE
 HIERRO FUNDIDO
 HASTELLOY

CALIDAD PREMIUM

FIABLES

LARGA VIDA ÚTIL

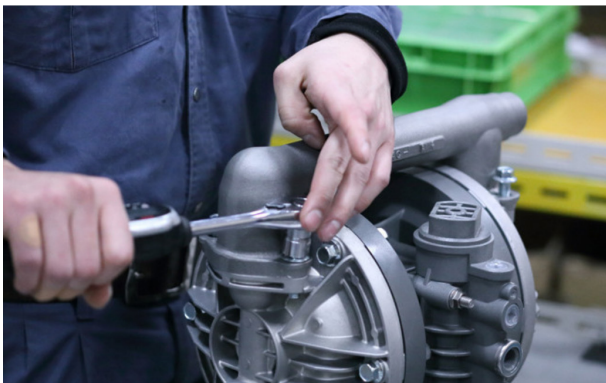

YTS, fundada en Japón en 1966, fabrica la gama más completa de bombas neumáticas de doble membrana, estándar y personalizadas disponibles en muchos tamaños y materiales diferentes, con una calidad y acabado superiores.

Todas las bombas YTS están diseñadas para ser utilizadas en aplicaciones de transferencia de líquidos y ofrecen varias características de diseño e ingeniería que permiten una transferencia eficiente, alto rendimiento y alta fiabilidad operativa.

Pueden ser fácil y rápidamente revisadas e incluso se puede realizar el mantenimiento sin necesidad de retirar la bomba de la línea de proceso. Todos los repuestos son modulares y totalmente reemplazables, lo que permite una sustitución sencilla y económica a lo largo de una larga vida útil.

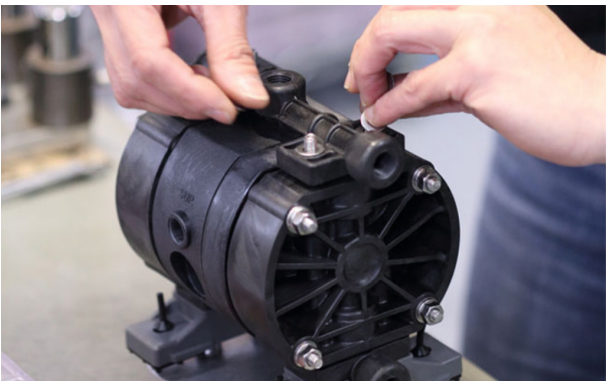

NO NECESITAN LUBRICACIÓN

Las bombas AODD (air-operated double-diaphragm) de YTS no necesitan lubricante, ni vienen engrasadas de fábrica. Estas bombas tienen un diseño sellado que proporciona un funcionamiento sin fugas. Son limpias, fáciles de mantener y no generan contaminantes de escape. Consecuentemente, ofrecen un funcionamiento seguro y limpio, con cero emisiones, protegiendo a las personas, los procesos y los entornos de trabajo de los peligrosos contaminantes vaporizados.

BOMBAS CONTROLADAS POR ELECTROVÁLVULAS

Las bombas YTS, equipadas con una interfaz electrónica, emiten señales que permiten medir con precisión el caudal, controlar las bombas y monitorear el estado de los diafragmas mediante sensores de detección de fugas. Esto permite que el funcionamiento de las bombas pase de procesos manuales ineficientes a una gestión inteligente de los fluidos. El proceso de bombeo puede tener lugar sin una supervisión constante.

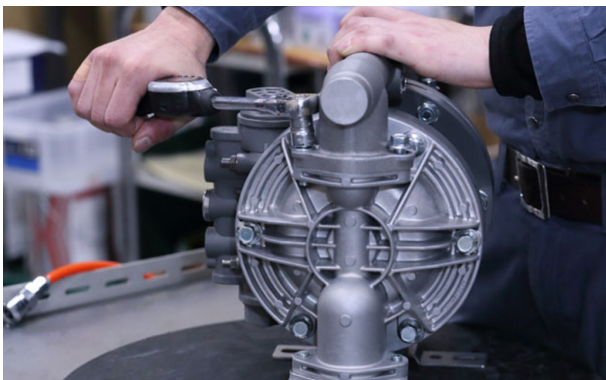

Las bombas YTS controladas mediante electroválvulas permiten la comunicación de máquina a máquina. Esto contribuye a eliminar las imprecisiones, aumentar la producción, reducir los tiempos de inactividad, mejorar la eficiencia del proceso y mantener los más altos estándares de seguridad.

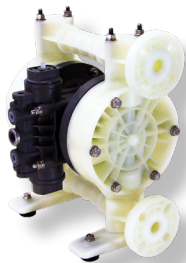

3/4" D200
200 l/min
Presión: 7 bar
Sólidos: 6,5 mm

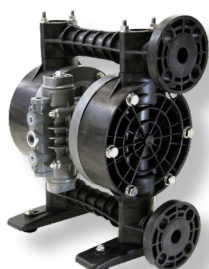

1" D250
220 l/min
Presión: 7 bar
Sólidos: 6,5 mm



1 1/2" D400
600 l/min
Presión: 8,5 bar
Sólidos: 8 mm



2" D500
780 l/min
Presión: 8,5 bar
Sólidos: 8 mm



3" D800
950 l/min
Presión: 8,5 bar
Sólidos: 10 mm

FUNCIONAMIENTO EN SECO

Las bombas de diafragma pueden funcionar en seco durante periodos prolongados sin que se dañen las piezas en movimiento. Además, cuando funcionan en seco, la bomba no se sobrecalienta.

- Las bombas que funcionan en seco se aceleran y consumen mayor cantidad de aire.
- Las bombas que funcionan en seco pueden afectar negativamente a la vida de los diafragmas de PTFE.

TRANSFERENCIA DE SÓLIDOS

Gracias a su diseño único, líquidos y sólidos de gran tamaño tales como granos, piedras, etc. se pueden bombear con facilidad.

- El tamaño de los sólidos permitido, varía para cada bomba y está determinado por las dimensiones de la válvula de bola.
- Se pueden bombear lodos abrasivos, pero hay que tener cuidado de que los materiales de construcción en contacto con el líquido sean resistentes a la abrasión.

CAUDAL Y PRESIÓN DE DESCARGA VARIABLES

Al ajustar el regulador de aire o una válvula de descarga, es posible hacer funcionar la bomba entre 0,1 litros por minuto a plena capacidad. La presión de descarga se puede ajustar desde menos de 1 bar hasta 8,4 bar, en función de la bomba.

DETENCIÓN DE LA BOMBA

Una bomba de diafragma puede funcionar contra una válvula de descarga de líquido semi cerrada o totalmente cerrada sin dañar o desgastar la bomba. Por lo tanto, la línea de descarga puede cerrarse completamente en cualquier momento e incluso cerrarse repetidamente. No habrá consumo de energía, ni aumento de temperatura, ni daños en la bomba, simplemente se detendrá.

- La presión de descarga no puede exceder la presión del aire, por lo que no es necesario un sistema de alivio de presión.

AUTO-ASPIRANTE

Las bombas de diafragma pueden funcionar en seco y también pueden generar una presión de vacío relativamente alta, lo que permite que la bomba se autocebe.

- No hay necesidad de utilizar mecanismos, equipos o procedimientos especiales de puesta en marcha para cebar la bomba.
- Las bombas pueden funcionar tanto en seco como en húmedo y pueden autocebarse repetidamente sin sufrir daños.

TRANSFERENCIA SEGURA DE MATERIALES INFLAMABLES Y PELIGROSOS

Las bombas de diafragma son accionadas por aire comprimido y no tienen ningún tipo de conexión eléctrica. No se pueden sobrecalentar y se enfrían de forma autónoma durante el funcionamiento mediante el suministro de aire comprimido. Si están correctamente conectadas a tierra, son bombas seguras para el bombeo de líquidos inflamables o para utilizar en entornos explosivos.

FABRICADO EN JAPÓN

Todas las bombas YTS están diseñadas, concebidas y fabricadas en Japón. Cada bomba se aprieta y se prueba rigurosamente antes de su envío para garantizar un rendimiento correcto y un funcionamiento óptimo a prueba de fugas.

BOMBAS NEUMÁTICAS DE DOBLE MEMBRANA

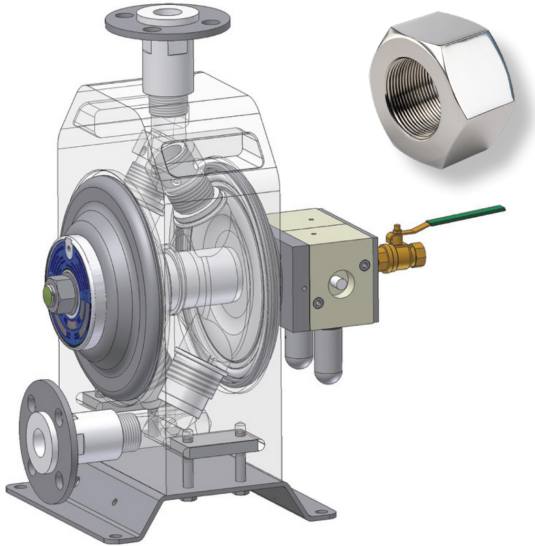

Flotronic es líder mundial en la fabricación de bombas neumáticas de doble membrana e inventor del revolucionario diseño "ONE NUT", un concepto que ha transformado la forma en que las bombas de membrana se utilizan hoy en día en toda la industria. La bomba Flotronic "One Nut" se ha utilizado con éxito en los últimos treinta años en una amplia gama de industrias a nivel internacional, como por ejemplo la farmacéutica, alimentación y bebidas, cosmética, fabricación de productos químicos o cuidado personal y del hogar. Flotronic cuenta con una gran experiencia y están comprometidos con los más altos estándares de calidad y excelencia en ingeniería.

El diseño único de las bombas flotronic aporta los siguientes beneficios:

1. 70% menos de retención de producto en la bomba.
2. Solamente se necesitan 15 minutos para cambiar los membranas, retirando una sola tuerca y sin desconectar la bomba de las tuberías.
3. Se pueden bombear fluidos de mayor viscosidad con menos cizallamiento en el producto.
4. Las bombas se pueden limpiar in situ usando un equipo CIP externo con presiones de hasta 7 bar.
5. La serie Slim Style se puede drenar completamente sin intervención manual.
6. Modelos disponibles con certificación sanitaria 3A y EHEDG.



MINICHEM

Mecanizadas en CNC a partir de un bloque sólido de PTFE eliminando la necesidad manifolds separados. Se trata de una bomba muy compacta sin puntos de fuga aparentes y durabilidad mejorada, diseñada para productos químicos agresivos y trasiego de materiales peligrosos.

- Disponible en conexiones mediante bridas así como BSP lo que la hace totalmente compatible con tuberías existentes de PTFE
- Caudales hasta 100 l/min
- Todas las partes que están no en contacto con el fluido son en Polipropileno o Acero Inoxidable
- Disponible en version ATEX y FDA con PTFE virgen y anti-estático
- Esta bomba es auto-aspirante (2m en seco y 8m con la tubería previamente llena)
- Máxima temperatura de trabajo 80°C



SLIM STYLE

Mecanizadas en CNC a partir de bloques sólidos, estas bombas compactas y auto-drenantes están disponibles en Aisi 316, Aluminio y otros materiales como el Hastelloy®. Se utilizan en una amplia gama de industrias como la química, cosmética, pinturas, farmacéutica, adhesivos y aplicaciones higiénicas. Esta bomba ha obtenido el prestigioso premio "Food Hygiene Award" para el proceso y fabricación de alimentos.

- Esta bomba es auto-aspirante (3,6m en seco y 8m con la tubería previamente llena)
- Caudales hasta 454 l/min
- Máx. temperatura de trabajo 135°C con membranas específicas.



500 STYLE

Mecanizadas en CNC a partir de bloques sólidos, reforzadas por platos metálicos, placas superior e inferior y espárragos pasantes, ofrecen seguridad sin comprometer un mantenimiento rápido. Normalmente se usan para disolventes/productos químicos y colorantes y a menudo como una opción más económica a las bombas en Acero Inoxidable.

- Auto-aspirante (3,6m en seco y 8m con la tubería previamente llena)
- Caudales hasta 908 l/min
- Máxima temperatura de trabajo 80°C para bombas de Polipropileno, PVC y PVDF
- Máx. temperatura de trabajo 135°C con membranas específicas.



710 STYLE

Todas las piezas en contacto con el fluido se fabrican en Aisi 316, 304 ó Hastelloy®, ofreciendo una versatilidad sin rival. Estas bombas se utilizan extensamente en amplios sectores de la industria, desde los ácidos a los adhesivos, cosméticos a cerámicos, petroquímicos a pasta de papel y disolventes a sólidos en suspensión. Incluso en el sector lácteo y productos alimenticios.

- Auto-aspirante (3,6m en seco y 8m con la tubería previamente llena)
- Caudales hasta 908 l/min
- Máx. temperatura de trabajo 135°C con membranas específicas.



K STYLE

Mecanizadas en CNC a partir de bloques sólidos, de PTFE virgen o anti-estático, reforzadas por un anillo de acero o Acero Inoxidable, aportando seguridad al tiempo que mantienen el mantenimiento de “una tuerca”. Utilizadas para ácidos extremadamente peligrosos y productos químicos donde sólo el PTFE puede ser aplicado, y a menudo en plantas piloto o como bombas de emergencia para productos químicos desconocidos.

- Auto-aspirante (3,6m en seco y 8m con la tubería previamente llena)
- Caudales hasta 680 l/min
- Conexión standard mediante bridas
- Máx. temperatura de trabajo 135°C con membranas específicas.



GOOD FOOD STYLE

Fabricada en Aisi 316 ó 304. Acceso a las membranas, bolas y asientos sin necesidad de herramientas para una fácil limpieza con la bomba “in-line”. La barra integrada en forma de “T” permite una apertura y cierre en 10 minutos.

- Auto-aspirante (3,6m en seco y 8m con la tubería previamente llena) que permite el bombeo de fluidos de alta viscosidad hasta 300,000cPs
- Caudales hasta 680 l/min
- Máx. temperatura de trabajo 135°C con membranas específicas.
- Conexión CIP standard
- El hecho de que pueda trabajar en seco, permite dejar la bomba trabajando hasta el vaciado completo de un tanque

SISTEMA DE DESCARGA DE BARRILES



Flotronic ha desarrollado un sistema de descarga de bidones, que combina la bomba ONE NUT con su plataforma de descarga. Este nuevo sistema permite el bombeo de materiales de alta viscosidad fuera del bidón con caudales significativamente mayores. Está construido alrededor de la bomba sanitaria ONE NUT de Flotronic, basada en su diseño 3A y EHEDG. Este tipo de bomba está diseñada para las industrias higiénicas y sanitarias donde es primordial evitar la contaminación del producto.

El sistema puede limpiarse in situ utilizando la propia bomba o en una máquina CIP externa o, gracias a su diseño ONE NUT, puede desmontarse fácilmente para su limpieza. La junta inflable consigue un mínimo desperdicio. A medida que se infla, crea un sello altamente efectivo mientras se mueve hacia la parte baja del barril y al final del proceso se desinfla para facilitar su extracción.

Los fluidos más viscosos se pueden vaciar por completo en cuestión de minutos de bidones totalmente llenos. Flotronic puede suministrar bombas adaptadas a cualquier bidón de fibra, metal o plástico de 200 litros o similar. La plataforma de descarga puede ser totalmente móvil o fija.

Permite vaciar un bidón de **200l**, lleno de pasta de tomate triple concentrado en solo **2,5 min.**

COLOQUE EL BARRIL COMPLETAMENTE ABIERTO EN EL SISTEMA, BAJE LA BOMBA EN EL BARRIL SOBRE EL PRODUCTO.

INFLE LA JUNTA

ARRANQUE LA BOMBA. LA BOMBA AVANZARÁ POR GRAVEDAD

CUANDO EL BARRIL ESTÉ VACÍO, DESINFLA LA JUNTA

LEVANTE LA BOMBA NEUMÁTICAMENTE. LIMPIE LA BOMBA SI ES NECESARIO

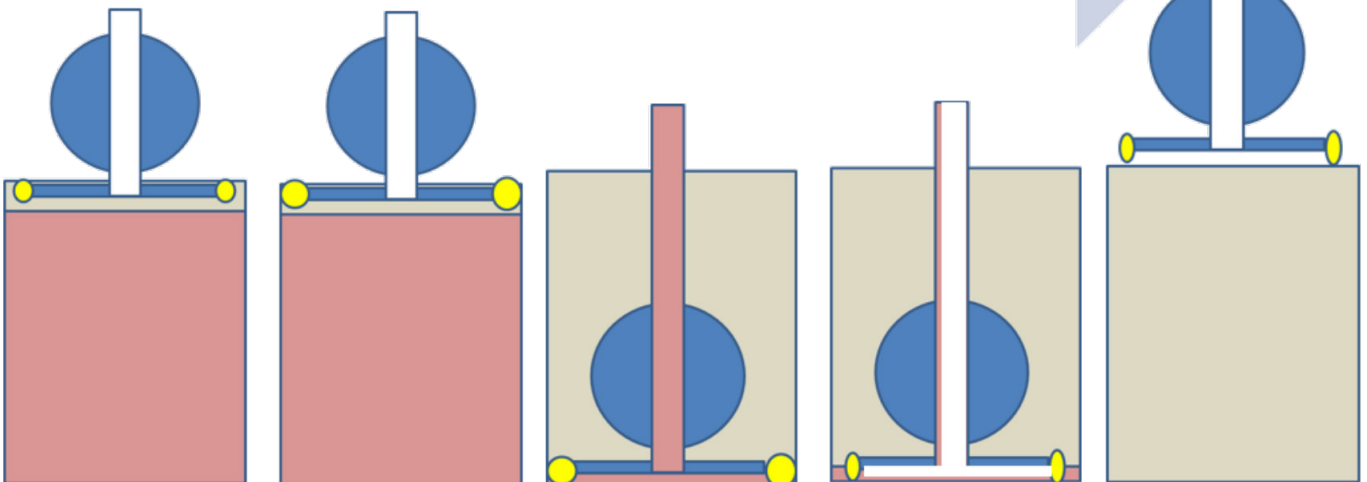

NUESTROS DISEÑOS

EQUIPOS PARA BOMBEO DE RESINAS

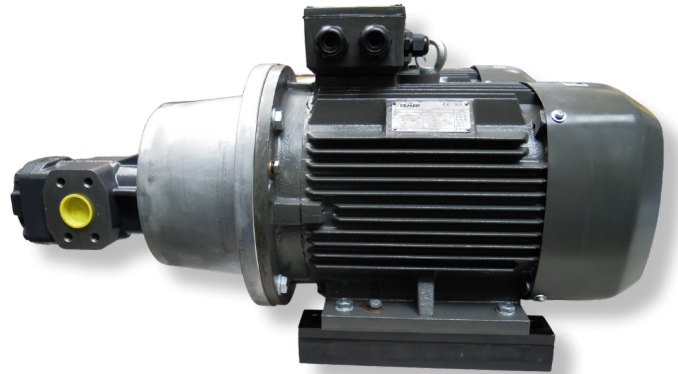

EQUIPO PARA BOMBEO CON ACOPLAMIENTO MAGNÉTICO

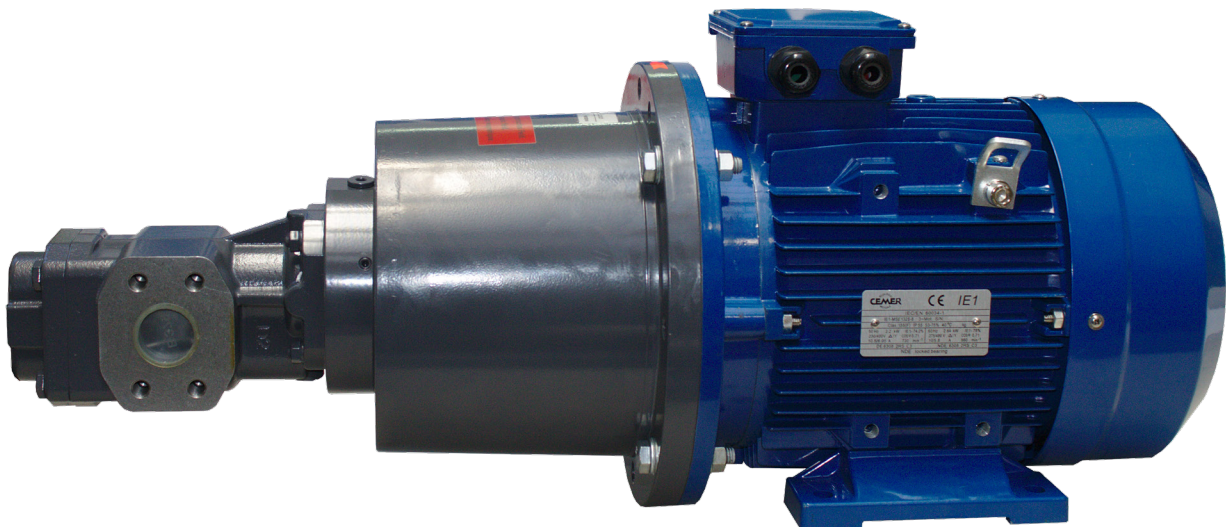

SOLUCIONES INDIVIDUALES Y DISEÑOS TÉCNICOS

ACTUAMOS DE FORMA INTEGRAL PARA
MEJORAR LOS PROCESOS DE PRODUCCIÓN

DISEÑO

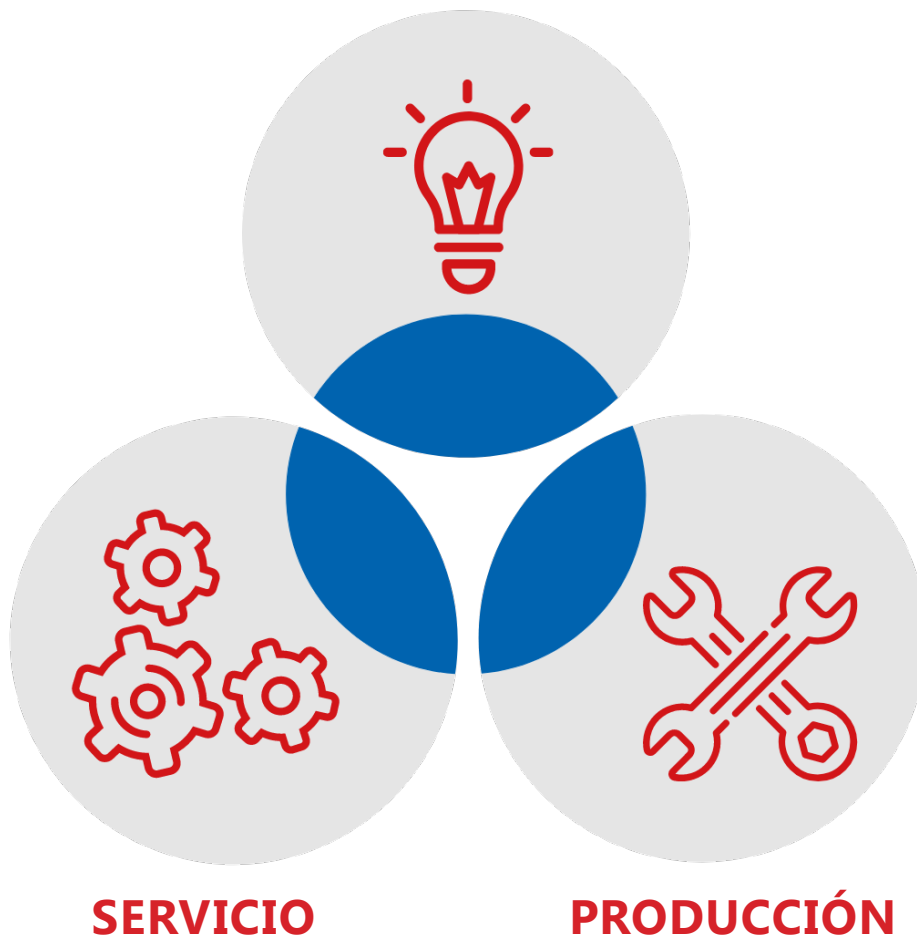

- Nos encargamos de los proyectos de forma integral - diseñamos, fabricamos y damos servicio incluso a los proyectos más exigentes.
- Nuestro personal cualificado diseña accionamientos mecánicos, neumáticos e hidráulicos y equipos especiales.
- Modernizamos y automatizamos máquinas y equipos.
- Ofrecemos un servicio profesional de hidráulica, neumática y mecatrónica.

NUESTROS OTROS SECTORES



NEUMÁTICA

- Contamos con profesionales con una larga trayectoria en el sector.
- Disponemos de una amplia gama de productos y fabricantes de primer nivel - actuadores, válvulas, elementos de tecnología de vacío. bombas, etc.
- Producción de cilindros neumáticos.



HIRÁULICA

- Suministro de componentes y sistemas (sistemas hidráulicos fijos y móviles para maquinaria pesada, hidráulica móvil, maquina-herramienta, etc.)
- Diseño, producción y servicio de sistemas hidráulicos, grupos hidráulicos y unidades especiales
- Reparación, control y ajuste de componentes con nuestro banco de pruebas.
- Medición dinámica
- Montaje de PVG's
- Mantenimiento preventivo



FILTRACIÓN

- Soluciones de filtrado personalizadas para hidráulica y otros fluidos así como sistemas automáticos.
- Filtros autolimpiantes.
- Sistemas de filtración para plantas químicas, centrales eléctricas, buques y otros.



MECATRÓNICA

- Amplia gama de elementos controladores y accesorios para la construcción de sistemas mecánicos y mecatrónicos completos.
- Soluciones a medida, adaptadas a las necesidades del cliente.
- Especialización en resolución de problemas.



AUTOMACIÓN

- Servicio integral, desde el diseño y proyecto hasta la ejecución.
- Entrega y puesta en marcha de los equipos de control y medición.
- Prefabricación de armarios de distribución, de alimentación y de control.
- Programación de controladores, paneles y centrales de mando.
- Desarrollo de software especializado para aplicaciones específicas de diversas industrias.
- Puesta en marcha de los sistemas construidos y diseñados.
- Garantía y servicio de post-garantía de las aplicaciones realizadas.



SERVICIO

- Instalación de sistemas y servicios de garantía y postgarantía de elementos de automatización, hidráulica y neumática industrial proporcionados por nuestros socios.
- Asesoramiento técnico.
- Instalación de resortes de gas.
- Instalación y prueba de bloques de válvulas neumáticas.

BIBUS Spain

Rúa do Arroncal, Vial C - Nave 4A
Parque Empresarial Porto do Molle
36350 Nigrán

Tel. +34 986 247 286

Fax. +34 986 209 247

info@bibus.es

www.bibus.es